



УГОВОР број 84-62-233-16

закључен између:

РЕПУБЛИКА СРБИЈА – МИНИСТАРСТВО ОДБРАНЕ – СЕКТОР ЗА МАТЕРИЈАЛНЕ РЕСУРСЕ- УПРАВА ЗА СНАБДЕВАЊЕ- ДИРЕКЦИЈА ЗА НАБАВКУ И ПРОДАЈУ Београд, Немањина бр. 15, коју заступа директор пуковник др Александар Буквић, дипл.инж. - у даљем тексту **Наручилац**,
Матични број: 07093608
ПИБ: 102116082
Бр. потврде о евиденцији ПДВ-а: 135328814
Телефон:
Телефакс: 011/300-63-30
Текући рачун број: 840-1620-21

и

"TEAM TRADERS COMPANY" доо Београд (Звездара), Бегејска 2а, које заступа директор Ана Ђурчић Костић, - у даљем тексту **Добављач**,
Матични број: 21069663
ПИБ: 108799271
Бр. потврде о евиденцији ПДВ-а: 91513
Телефон: 011/34 77 001
Телефакс: 011/34 77 002
Текући рачун број и банка: 105-11497-70 АИК Банка

Основ уговора:

Јавна набавка бр. 21/2016; Одлука о додели уговора бр. 84 - 33 од 19.09.2016. године, и понуда Добављача бр. 189-16 од 23.08.2016. године.

ЧЛАН 1. ПРЕДМЕТ УГОВОРА

- 1.1. Добављач се обавезује да Наручиоцу, односно његовим крајњим примаоцима (у даљем тексту: крајњи примаоци), у складу са важећим прописима и овим уговором изврши испоруку добара: **Компресе од текстила и чаршави**, произвођача „DSP INTER TRADE“, по следећем:

Ред бр.	Врста добара	Јед. мере	Количина	Јединична цена у динарима	Укупна вредност у динарима
1	КОМПРЕСА зелена 100x90	ком	19.600	230,00	4.508.000,00
2	КОМПРЕСА абдоминална, бела	ком	2.700	70,00	189.000,00
3	КОМПРЕСА абдоминална са металном плочицом, бела	ком	2.000	92,00	184.000,00
4	ЧАРШАВ за операцију без разреза, зелени	ком	2.600	650,00	1.690.000,00
5	ЧАРШАВ за операцију са разрезом, зелени	ком	1.200	665,00	798.000,00

- 1.2. Крајњи примаоци се обавезују да преузму добра и да плате испоручена добра по одредбама овог уговора.
- 1.3. Саставни део овог уговора су:
- Прилог бр. 1: Техничка спецификација
 - Прилог бр. 2: Врсте и количине добара са диспозицијма

ЧЛАН 2. КВАЛИТЕТ ДОБАРА, УСЛОВИ ИЗРАДЕ И ОВЕРА УЗОРАКА

- 2.1. Добра, која су предмет набавке, морају бити нова, исправна и некоришћена. Не смеју имати недостатака насталих из дизајна, материјала или израде или неког чина или пропуста произвођача-добављача, а које би се могле развити нормалном употребом добара у условима који преваладавају у Републици Србији.
- 2.2. Наручилац не обезбеђује основни и помоћни репроматеријал за израду уговорених добара.
- 2.3. Добављач се обавезује да испоручи добра у складу са Техничком спецификацијом (Прилог бр. 1 овог уговора) и овереним узорцима.
- 2.4. Одступања у квалитету су дозвољена само у оквиру задатих толеранција у Техничким спецификацијама. Ванредни пријем и пријем уз бонификацију се неће вршити по било ком основу.
- 2.5. Добављач може преузети узорке на реверс у Одсеку за ИнМС–ВТИ Жарково. Преузети узорци служиће Добављачу као смерница за израду сопствених узорака за оверу за серијску производњу.
- 2.6. Добављач је у обавези да изврши оверу сопствених узорака за серијску производњу свих добара.
- 2.7. Овера узорака врши се органолептички и иста је бесплатна.
- 2.8. Оверу узорака готових добара врши Одсек за ИнМС – ВТИ Жарково (контакт телефони: 011/2051-699, 2051-551). Овера узорака се врши на основу званичног

захтева Добављач који се доставља на адресу: Одсек за ИнМС Војнотехнички институт – Београд, Ратка Ресановића бр. 1. У захтеву Добављач наводи датум достављања узорака, број уговора, назив и количину узорака.

- 2.9. Рок за оверу узорака од стране Одсека за ИнМС ВТИ односно за обавештење о одбијању овере са разлозима одбијања је највише 5 радних дана од дана достављања узорака, за сваки покушај овере узорка. Уколико је овера узорака трајала дуже, Одсек за ИнМС, је у обавези да достави обавештење УОЛ СМР МО, УСн СМР МО и Добављачу о броју дана кашњења при овери узорака и рок испоруке се продужава за тај број дана у кашњењу овере узорака.

ЧЛАН 3. ЦЕНА

- 3.1. Цене из члана 1. овог уговора односе се на испоручену јединицу мере и подразумевају испоруку на локације крајњих прималаца према Прилогу бр. 2 овог уговора.
- 3.2. Цене су без пореза на додату вредност и фиксне су, односно не могу се мењати до потпуне реализације уговора.
- 3.3. **Укупна вредност уговора без ПДВ-а износи 7.369.000,00 динара,**
ПДВ је 20% или 1.473.800,00 динара, а укупна
вредност уговора са обрачунатим ПДВ-ом износи 8.842.800,00 динара.

ЧЛАН 4. ПОРЕЗ НА ДОДАТУ ВРЕДНОСТ

- 4.1. Порез на додату вредност обрачунат је у складу са Законом о порезу на додату вредност ("Сл. гласник РС", број 84/04, 86/04, 61/05, 61/07, 93/12, 108/13, 6/14, 68/14, 142/14 и 83/15).

ЧЛАН 5. РОК, НАЧИН И МЕСТО ИСПОРУКЕ

- 5.1. Уговорне стране су се споразумеле да ће се испорука добра из члана 1. овог уговора вршити према диспозицијама и количинама наведеним у Прилогу бр. 2 овог уговора.
- 5.2. Крајњи рок испоруке за сва добара из члана 1. овог уговора је 100 (сто) дана од дана ступања уговора на снагу.
- 5.3. Испорука се сматра извршеном даном предаје добара примаоцу, што се доказује овереном отпремницом коју је потписало лице или комисија за пријем крајњег примаоца.
- 5.4. Организацију транспорта и транспорт уговорених добара до крајњих прималаца врши Добављач.
- 5.5. Добављач је дужан да писаним путем обавести крајњег примаоца и ВКК СМР МО о тачном датуму и времену испоруке, најмање 3 (три) дана пре испоруке, водећи рачуна да иста не пада у ванрадно време, време празника, суботу и недељу.
- 5.6. Место испоруке, лица за контакт, контакт телефон:
- ВБ Ниш, Бул. др Зорана Ђинђића бб, капетан Драган Пејић, 018/508-867 или 064/0577-677.
 - ВМА Београд, Црнотравска 17 Београд, капетан Миленко Цимбаљевић, 011/3608-710 или 064/8743-179.

- ВМЦ Нови Сад, Трг Владике Николаја број 5 Петроварадин, капетан Лакићевић Александар, 021/4835-593 и 066/8701-020.
- 5.7. Добављач је дужан да истовремено писаним путем обавести о испоруци и Наручиоца и УОЛ СМР МО.
- 5.8. УОЛ СМР МО задржава право да писаним путем, без сагласности Добављача, измени диспозицију – место испоруке, количине по месту испоруке, с тим да су укупно уговорене количине непромељиве. Измену диспозиције УОЛ СМР МО, осим добављачу, доставља и наручиоцу, крајњем примаоцу и ВКК СМР МО.

ЧЛАН 6. КОНТРОЛА КВАЛИТЕТА И КВАЛИТАТИВНИ ПРИЈЕМ

- 6.1. Добављач преузима потпуну одговорност за квалитет добара из члана 1. овог уговора и обавезује се да ће испоручена добра у свему одговарати захтевима за квалитет у складу са законским прописима и техничким спецификацијама, односно овереним узорцима за производњу.
- 6.2. Контролу квалитета и квалитативни пријем врши ВКК СМР МО у Републици Србији.
- 6.3. Добављач се обавезује да у року не дужем од 20 дана од дана потписивања уговора изради План производње-термин план реализације уговора и исти достави ВКК СМР МО. План производње-термин план реализације уговора је документ којим се идентификује предмети-добра производње (или увоза), потребни ресурси и рокови за реализацију уговора. Форма Плана производње-термин плана реализације уговора није прецизно дефинисана и њу Добављач прилагођава сопственим потребама и захтевима Уговора.
- 6.4. Добављач се обавезује да пре почетка реализације уговора изради и са надлежним проверавачем ВКК СМР МО усагласи План квалитета и/или План контролисања добара која су предмет уговора. План квалитета је документ којим се за специфични производ, процес или уговор утврђује које се процедуре и одговарајући ресурси морају применити, ко мора да их примени и када. План контролисања је документ Добављача и представља плански и технички документ Плана квалитета или плана контроле квалитета којим се дефинише мерење, контролисање и испитивање једне или више карактеристика производа или процеса са вођењем записа о квалитету ради утврђивања усаглашености са спецификаним захтевима. Форма План квалитета и План контролисања добара није прецизно дефинисана и њу Добављач прилагођава сопственим потребама и захтевима Уговора.
- 6.5. Добављач је у обавези да благовремено обавести Војну контролу квалитета СМР МО, писано телефаксом на број **011/2505-880** или Е-mailом на адресу vkk@mod.gov.rs о припремљености добара, која су предмет уговора, за извршење пријема при чему наводи број уговора, место извршења пријема (искључиво у Републици Србији), количину и врсту добара која ће бити припремљена за пријем. Војна контрола квалитета СМР МО је у обавези да отпочне контролу квалитета добара у року од 5 радних дана од захтеваног дана за пријем. Један примерак захтева за квалитативни пријем Добављач доставља у писаној форми и УОЛ СМР МО телефаксом на број 011/3006-299 и Наручиоцу телефаксом на број 011/3006-330.
- 6.6. Добављач се обавезује да проверавачу ВКК СМР МО, без надокнаде, обезбеди услове потребне за контролу квалитета предмета уговора, укључујући простор и услуге административног и техничког особља, телефонске везе и материјално обезбеђење радног простора.

- 6.7. Добављач има обавезу да приликом сваког квалитативног пријема стави на увид и располагање обједињени преглед уговорених и припремљених количина за испоруку, по врсти и количини добара. Пре отпочињања квалитативног пријема, Добављач је у обавези да проверавачу квалитета ВКК СМР МО омогући проверу да ли су припремљене количине у складу са уговореним. Обједињени преглед уговорених и примљених добара, оверен од стране проверавача квалитета ВКК СМР МО је саставни део Записника о пријему.
- 6.8. Добављач је у обавези да издвоји добра која су предмет уговора, од осталих добара намењених тржишту у посебну просторију или део магацинског простора. Прегледане и примљене количине добара, проверавач/и ВКК СМР МО видно обележава/ју са одговарајућим печатом.
- 6.9. ВКК СМР МО је дужна да изврши органолептички квалитативни пријем у року од 10 дана од захтеваног дана за пријем. Уколико ВКК СМР МО из било којих разлога у датом року не изврши квалитативни пријем, ВКК СМР МО о томе писаним путем обавештава добављача, УСн СМР МО и УОЛ СМР МО са образложењем кашњења, а добављачу се продужава рок испоруке за број дана кашњења.
- 6.10. Проверавач ВКК СМР МО извршиће узорковање свих добара, која су предмет уговора (за органолептички преглед и лабораторијско испитивање у I и II степену).
- 6.11. ВКК СМР МО је у обавези да методом случајног узорковања издвоји и органолептички прегледа најмање 5% од припремљених добара за испоруку, а по слободној процени може узорковати и већи број комада.
- 6.12. Ако ВКК приликом органолептичког пријема готових добара уочи недостатке и наложи њихово отклањање и ако се приликом поновљеног органолептичког пријема уоче исти или нови недостаци, та количина готових добара се добављачу ставља на располагање и њен пријем се више неће разматрати нити вршити.
- 6.13. Уколико добављач није сагласан са налазом проверавача при органолептичкој пријему, може захтевати поновни комисијски органолептички пријем. Исти врши мешовита комисија коју сачињавају два члана добављача, два члана наручиоца и три неутрална члана (стручна лице из предметне области), које споразумно одређују Војна контрола квалитета и добављач. Комисија има задатак да потврди или демантује првобитни налаз органолептичког пријема проверавача и не може да доноси било какве одлуке које су у супротности са Уговором. Трошкове поновљеног комисијског органолептичког пријема сноси **страна која изгуби спор**. Налаз мешовите комисије је коначан за обе стране.
- 6.14. Проверавач/и ВКК СМР МО сачињава/ју записник о извршеном органолептичком квалитативном пријему и уколико су добра условна у органолептичком погледу, сачињавају пропратни акт (у два примерка) за лабораторијску проверу квалитета.

Број узорака за лабораторијску проверу квалитета за добра одређује се према следећој табели:

Редн и број	Укупна количина за испоруку (комада)	Број узорака за испитивање у I степену	Број узорака за испитивање у II степену (контраузорци)
1.	до 1000	1	1
2.	од 1001 до 2000	2	2
3.	од 2001 до 4000	3	3
4.	од 4001 до 8000	4	4
5.	од 8001 до 12000	5	5

На сваких даљих 4.000 комада узима се по један узорак.
Један узорак за испитивање у I и II степену чини једна јединице мере уговореног добра.
Укупна количина за испоруку добија се груписањем покретних ствари израђених од тканине по истој техничкој спецификацији, исте боје и истом технологијом израде.

- 6.15. Добављач је у обавези да увећа број уговорених добара за број узорака који се издваја за лабораторијску проверу (испитивања у првом и другом степену).
- 6.16. Проверавач/и ВКК СМР МО сачињава/ју записник о извршеном органолептичком квалитативном пријему и уколико су добра условна у органолептичком погледу, сачињавају пропратни акт (у два примерка) за лабораторијску проверу квалитета.
- 6.17. Војна контрола квалитета СМР МО одређује лабораторију за испитивање квалитета производа. Лабораторијско испитивање квалитета готовог производа се врши у акредитованим лабораторијама Републике Србије, о трошку добављача.
- 6.18. Добављач преузима на чување контраузорке добара до суперанализе или истека гарантног рока.
- 6.19. Транспорт узорака на лабораторијску анализу и/или суперанализу извршиће добављачо свом трошку.
- 6.20. У случајевима кад нека од уговорних страна није сагласна са налазима лабораторије у I степену, ВКК СМР МО и добављач ће споразумно ангажовати независну акредитовану лабораторију у Републици Србији.
- 6.21. Резултати суперанализе су коначни а трошкове ангажовања лабораторије за суперанализу сносиће страна чије су тврдње оспорене.
- 6.22. Након добијања извештаја о лабораторијском испитивању, надлежни орган Војне контроле квалитета доноси решење о пријему, односно одбијању уговорених добара са разлосима одбијања. Решење се доноси у року од 5 радних дана од датума када је лабораторијска анализа заведена у деловодни протокол ВКК СМР МО. Уколико се решење не донесе у назначеном року, ВКК о томе писаним путем обавештава добављача, УСн СМР МО и УОЛ СМР МО са образложењем кашњења, а добављачу се продужава рок испоруке за број дана кашњења.
- 6.23. Један примерак решења и записника о пријему/одбијању добара које је донела ВКК обавезно се доставља УОЛ СМР МО ради праћења реализације Уговора.
- 6.24. Добављач не може да изврши испоруку добара пре добијања Решења о пријему од стране Војне контроле квалитета СМР МО. Добављач је дужан да сваком крајњем примаоцу, уз отпремницу, достави оригинал Решење о пријему и Записник о органолептичком пријему.

ЧЛАН 7. КВАНТИТАТИВНИ ПРИЈЕМ

- 7.1. Квантитативни пријем врши комисија или лице које одреди крајњи прималац. Квантитативни пријем (утврђивање присуства печата ВКК СМР МО на транспортном паковању, контролисање до 10% испоручене количине у циљу усаглашености садржаја транспортног паковања са декларацијом на транспортном паковању) врши се у складишту крајњег примаоца о чему се сачињава и комисијски записник о квалитативном и квантитативном пријему.

- 7.2. У случају да се на месту пријема констатује одступање у количини и оштећења на испорученим добрима, крајњи прималац је дужан да сачини записник који ће потписати овлашћени представник добављача и тиме потврдити утврђене недостатке.
- 7.3. Сви трошкови везани за поновљени квантитативни и/или квалитативни пријем добара падају на терет Добављача.

ЧЛАН 8. РОК И НАЧИН ПЛАЋАЊА

- 8.1. Уговорне стране су се споразумеле да се плаћање добра из члана 1. овог Уговора изврши у року од 31 дан од дана пријема исплатне документације у деловодство крајњег примаоца.
- 8.2. Приликом испоруке добара, Добављач предаје комисији крајњег примаоца:
- **Решење о пријему и Записник о органолептичком пријему** издат од стране ВКК СМР МО;
 - **Отпремницу** у 2 (два) примерка, која мора да садржи следеће податке: позив на број закљученог уговора и број отпремног документа, назив или војну пошту примаоца, датум испоруке, врсту, количину, појединачну и укупну цену и датум пријема.
- 8.3. Крајњи прималац на отпремном документу уписује датум пријема, са читко исписаним именом, презименом, чином и потписом лица које је извршило пријем добара која су предмет испоруке.
- 8.4. Добављач доставља крајњем примаоцу **Фактуру – рачун у 2 (два) примерка, у року од три дана од дана испоруке добара.** Рачун треба да буде прописано израђен, потписан и оверен од надлежног лица Добављача и мора да садржи следеће податке: позив на број закљученог уговора, назив или војну пошту примаоца, датум пријема, врсту добара, јединицу мере, количину и појединачну и укупну цену добара (са и без ПДВ);
- 8.5. За сва добра, исплату уговорених добара врше крајњи примаоци на терет УОЛ СМР МО, шифра програма 1703, шифра ПА 0001, књиговодствена шифра "953" конто 4261, а на основу исплатне документације коју чине:
- **Решење о квалитативном и квантитативном пријему;**
 - **Фактура – рачун**, прописано израђен, потписан и оверен од надлежног лица Добављача и који мора да садржи следеће податке: позив на број закљученог уговора, назив или војну пошту примаоца, датум пријема, врсту добара, јединицу мере, количину и појединачну и укупну цену добара (са и без ПДВ);
 - **Отпремница**, која мора да садржи следеће податке: позив на број закљученог уговора и број отпремног документа, назив или војну пошту примаоца, датум испоруке, врсту, количину, појединачну и укупну цену и датум пријема, са читко исписаним именом, презименом, чином и потписом лица које је извршило пријем добара која су предмет набавке.
- 8.6. Добављач је дужан да копију фактуре – рачуна и отпремнице достави УСн СМР МО са назнаком „ЗА ЕВИДЕНЦИЈУ“, а ради праћења реализације уговора.

ЧЛАН 9. ГАРАНЦИЈА КВАЛИТЕТА И РЕКЛАМАЦИЈЕ

- 9.1. **Гарантни рок** за уговорена добра је 12 (дванаест) месеци.
- 9.2. Гарантни рок почиње да тече од дана испоруке уговорених добара.

- 9.3. Купчеви крајњи примаоци ће у случају евентуалних недостатака у квалитету, квантитету и очигледних грешака као и накнадног испољавања скривених мана (све оно што није било могуће утврдити у редовном поступку контроле квалитета) или рекламације било које врсте у почетној фази употребе добара и у периоду гарантног рока, за сваки утврђени недостатак упознати добављача, Управу за снабдевање СМР МО и Војну контролу квалитета СМР МО, о чему ће сачинити комисијски записник који ће да достави добављачу са захтевом за поправку/замену добра или допуну количине недостајућих добара у транспортним кутијама код којих је дошло до одступања у квалитету или квантитету.
- 9.4. Добављач је у обавези да о свом трошку, у року од 20 дана од дана добијања писаног захтева крајњег примаоца, отклони недостатке у квалитету или квантитету, односно да испоручи друга условна добра и да о томе обавести Војну контролу квалитета СМР МО. Уколико добављач није у могућности да отклони недостатке, односно да испоручи нова добра, комисија купца ће извршити процену штете коју је добављач у обавези да надокнади купцу.
- 9.5. Код решавања рекламације наручилац може захтевати суперанализу контра узорака или суперанализу узорка из складишта наручиоца, која су предмет Уговора.

ЧЛАН 10. АМБАЛАЖА И НАЧИН ПАКОВАЊА

- 10.1. Добра се испоручују крајњим примаоцима у амбалажи која се не враћа и не плаћа посебно.
- 10.2. Добра из члана 1. овог уговора се пакују највише по 30 комада у провидну кесу, а затим се слажу у петослојне амбалажне кутије димензије 570 mm x 380 mm x 320 mm.
- 10.3. Амбалажне-транспортне кутије затварају се по отворима квалитетном лепљивом траком, која обухвата цео обим кутије (по дужини и висини) и искључиво је из једног дела. На ужој страни транспортне амбалажне-кутије, у горњем десном углу лепи се папирна етикета формата А5 која садржи следеће податке:
- назив и место добављача/произвођача,
 - број уговора,
 - назив добра,
 - количину,
 - просечну бруто масу кутије и
 - годину производње.
- 10.4. Транспортне-амбалажне кутије морају бити нове и не смеју садржати било какве додатне штампане или писане натписе, етикете и сл.

ЧЛАН 11. КАЗНЕНЕ ОДРЕДБЕ

- 11.1. Уколико Добављач не изврши испоруку добара у уговореном року дужан је да плати уговорну казну у висини од 0,2% дневно од укупне вредности добара испоручених са закашњењем, за сваки дан закашњења. Уговорна казна не може бити већа од 5% од укупне вредности добара испоручених са закашњењем.
- 11.2. Наплату уговорне казне врши крајњи прималац, одбијањем од рачуна при исплати испоручених добара и то без претходног обавештења.
- 11.3. Ако Добављач не изврши уговорене обавезе, једнострано раскине уговор или закасни са испоруком добара преко рока који је покривен напред наведеном

уговорном казном (преко 25 дана), Наручилац без сагласности и обавезе обавештавања Добављача, има право да депоновано средство обезбеђења за добро извршење посла – меницу, у вредности од 10% укупне вредности уговора, поднесе на наплату банци код које Добављач има отворен текући рачун.

- 11.4. Наручилац задржава право да једнострано раскине уговор ако Добављач не изврши уговорене обавезе, или закасни са испоруком добара преко рока који је покривен напред наведеном уговорном казном (преко 25 дана), и на исти начин активира депоновано средство обезбеђења за добро извршење посла, без давања додатног рока за испоруку или решавања рекламације.

ЧЛАН 12. ВИША СИЛА

- 12.1. Виша сила подразумева околности које су наступиле после закључења уговора и које странама у уговору нису биле нити могле бити познате у моменту закључења и нису се могле спречити, избећи или предвидети. Наступање више силе мора зависити од спољних и ванредних догађаја насталих мимо воље и моћи страна у уговору.
- 12.2. Уговорна страна погођена вишом силом дужна је да без одлагања, а најкасније у року од 48 (четрдесетосам) часова обавести другу страну о настанку и престанку више силе, прилажући о томе званични доказ издат од стране надлежних органа.
- 12.3. Уговорна страна која у горе наведеном року не обавести другу страну о настанку и престанку више силе, сносиће све последице које из тога проистекну и биће обавезна да другој страни надокнади сву штету насталу услед не слања или неблаговременог слања обавештења.
- 12.4. Последица више силе огледа се у потпуној или делимичној спречености уговорних страна да изврше уговорене обавезе. За време трајања дејства више силе одлаже вршење обавеза уговорних страна по овом уговору.
- 12.5. Уговорне стране могу бити ослобођене од одговорности за неиспуњавање обавеза током трајања више силе у оном обиму у којем су деловањем више силе биле онемогућене да те обавезе изврше, при чему су обавезне да предузму одговарајуће мере како би се у насталој ситуацији интерес сваке стране што више заштитио.
- 12.6. Уколико утицај више силе траје дуже од 3 (три) месеца, Уговорна страна која није погођена вишом силом има право, по сопственом избору, или да другој страни одреди додатни период за испуњење уговорних обавеза или да раскине Уговор без последица за себе.

ЧЛАН 13. ИЗМЕНА, ДОПУНА И РАСКИД УГОВОРА

- 13.1. Овај уговор може бити измењен или допуњен, односно споразумно раскинут, у истој форми само сагласношћу уговорних страна.
- 13.2. Наручилац задржава право да једнострано раскине уговор из разлога наведених у члану 11. и 12. овог уговора и на исти начин активира одговарајућа депонована средства обезбеђења.

ЧЛАН 14. МЕРЕ БЕЗБЕДНОСТИ

- 14.1. Уговорне стране дужне су да се придржавају Закона о тајности података ("Сл. гласник РС", бр 104/09).
- 14.2. Наручилац може захтевати заштиту поверљивости података које Добављачу ставља на располагање.

ЧЛАН 15. РЕШАВАЊЕ СПОРОВА

- 15.1. Уговорне стране су се споразумеле да ће евентуалне спорове, поводом овог Уговора, решавати споразумно.
- 15.2. У случају да се не могу сагласити о спорним питањима, уговорне стране су сагласне да је за решавање спора надлежан Привредни суд у Београду.

ЧЛАН 16. ОСТАЛЕ ОДРЕДБЕ

- 16.1. За све што није изричито прецизирано овим уговором примењују се одредбе Закона о облигационим односима ("Службени лист СФРЈ", бр. 29/78, 39/85, 45/89 и 57/89, "Службени лист СРЈ", бр. 31/93 и "Службени лист СЦГ", бр. 1/2003 – Уставна повеља).
- 16.2. Добављач је дужан да без одлагања писмено обавести Наручиоца о било којој промени која код њега настане у току реализације овог уговора, а може утицати на реализацију истог као и да у складу са одредбом члана 77. Закона о јавним набавкама ("Службени гласник РС", бр. 124/2012, 14/2015 и 68/2015), без одлагања писмено обавести Наручиоца о било којој промени у вези са испуњеношћу услова из поступка јавне набавке која наступи током важења овог уговора и да је документује на прописани начин.
- 16.3. Уговор је састављен у 4 (четири) истоветних примерка, од којих су 3 (три) за Наручиоца и 1 (један) за Добављача.
- 16.4. Наручилац задржава право да уговор умножи у потребном броју примерака, ради реализације уговора.
- 16.5. Уговор ступа на снагу даном обостраног потписивања.
- 16.6. Уговор је потписан дана **18.10.2016.** године.

ДОБАВЉАЧ:
"TEAM TRADERS COMPANY" доо
Београд
директор
Ана Ђурчић Костић

НАРУЧИЛАЦ:
ДИРЕКЦИЈА ЗА НАБАВКУ И ПРОДАЈУ
ДИРЕКТОР
п у к о в н и к
др Александар Буквић, дипл.инж.

(потпис)

(потпис)

ТЕХНИЧКА СПЕЦИФИКАЦИЈА

КОМПРЕСЕ ОД ТЕКСТИЛА И ЧАРШАВИ

Ред. број	Назив добра
1	КОМПРЕСА зелена 100 x 90
2	КОМПРЕСА абдоминална
3	КОМПРЕСА абдоминална са металном плочицом
4	ЧАРШАВ за операцију без разреза
5	ЧАРШАВ за операцију са разрезом

Компреса зелена 100x 90 (добро на ред. бр. 1.), **чаршав за операцију без разреза** (добро на ред. бр. 4.) и **чаршав за операцију са разрезом** (добро на ред. бр. 5.) израђују се од тканине следећих карактеристика:

- Тканина се производи се у зеленој боји (нијанса боје је према узорку);
- Тканина се израђује од чешљаног предива (основа и потка) сировинског састава 100% памучна влакна;
- Преплетај тканине: платно;
- Финоћа предива основе и потке (из тканине): 35,7 tex (толеранција: +10%)
или 17,8 tex x 2 (толеранција: +10%)

Дозвољава се употреба финијег предива, под условом да је површинска маса у оквиру задате;

- Површинска маса тканине са 8,5% влаге: 185 g/m² (толеранција -5%; +10%);
- Прекидна сила епрувете 10 cm x 5 cm: по основи 45 daN; по потки 45 daN (толеранција: - 10%);
- рН воденог екстракта мора да буде у распону од 5 до 7,5;
- Промена димензија тканине (у правцу основе и потке) при прању на 95 °C: највише 5%;
- Постојаност обојења тканине на:
 - прање на 95 °C: оцена 4-5,
 - трење мокро: оцена 4,
 - трење суво: оцена 4;
 - зној: оцена 4

(Код свих постојаности обојења дозвољава се одступање за највише ½ оцене);

- Тканина мора да буде равномерно изаткана без ређих и гушћих места, рупица и лако уочљивих ткачких грешака, равномерно обојена без мрља из производње.

КВАЛИТЕТ ИЗРАДЕ ГОТОВИХ ДОБАРА:

КОМПРЕСА зелена (100 x 90) cm

Готова компреса је правоугаоног облика, димензија 100cm x 90cm (толеранција -1%/+5%).

Израда компресе

- Компреса се кроји по основи тканине из које су одстрањене грешке као што су: грешке у преплетају, испуштене или задебљане жице, разне мрље, нијансе обојења материјала и друго;
- На компреси се не дозвољавају никакви наставци;
- Шивење компресе мора да буде солидно у правилним и равним шавовима, без испуштених иглених убода. Густина иглених убода износи 10 до 12 на 20 mm. Стране компресе подавијају се два пута, прво ширином 5 mm, а затим 6 до 8 mm и по ивици поруба проштепају. Почетни и завршни крајеви шавова учвршћују се са 3 до 4 повратна иглена убода;
- У поруб компресе се убацује текстилна етикета, која треба да садржи следеће податке: скраћени назив и место добављача/произвођача, годину производње, сировински састав и услове одржавања, при чему симболи за одржавање морају да буду усаглашени са SRPS EN ISO 3758;
- За шивење компреса користи се тројични памучни конац;
- Израђена компреса мора да буде очишћена од свих остатака конца, испеглана и савијена на погодан начин.

ЧАРШАВ за операције без разреза

Готов чаршав је из једног дела, правоугаоног облика, димензија 280cm x 145cm (толеранција -1%/+5%).

Израда чаршава

- Чаршав се кроји по основи тканине из које су одстрањене грешке као што су: грешке у преплетају, испуштене или задебљане жице, разне мрље, нијансе боје материјала и друго;
- Дуже стране чаршава могу се кројити са утканим ткачким ивицама, под условом да су ивице „равне и чисте“. На чаршаву се не дозвољавају наставци;
- Шивење чаршава мора бити солидно у правилним и равним шавовима, без испуштених иглених убода. Густина иглених убода износи од 10 до 12 на 20 mm. Краће стране чаршава подавијају се два пута, прво ширином 5 mm, а затим 6-8 mm и по ивици поруба проштепају. Почетни и завршни крајеви шавова учвршћују се са 3-4 повратна иглена убода;
- Израђен чаршав мора да буде очишћен од свих остатака конца, испеглан и савијен на погодан начин;
- У поруб чаршава се убацује се текстилна етикета, која треба да садржи следеће податке: скраћени назив и место добављача/произвођача, годину производње, сировински састав и услове одржавања, при чему симболи за одржавање морају да буду усаглашени са SRPS EN ISO 3758;
- За шивење чаршава користи се тројични памучни конац;
- Израђени чаршав мора да буде очишћен од свих остатака конца, испеглан и савијен на погодан начин.

ЧАРШАВ за операције са разрезом

Готов чаршав је из једног дела са разрезом, правоугаоног облика, димензија 280 cm x 145 cm (толеранција -1%/+5%).

Израда чаршава

- Чаршав се кроји по основи тканине из које су одстрањене грешке као што су: грешке у преплетају, испуштене или задебљане жице, разне мрље, нијансе боје материјала и друго.
- Дуже стране чаршава могу се кројити са утканим ткачким ивицама, под условом да су ивице „равне и чисте“. На чаршаву се не дозвољавају наставци.
- Шивење чаршава мора бити солидно у правилним и равним шавовима, без испуштених иглених убода. Густина иглених убода износи 10 - 12 на 20 mm. Краће стране чаршава подавијају се два пута, прво ширином 5 mm, а затим 6-8 mm и по ивици поруба проштепају. Почетни и завршни крајеви шавова учвршћују се са 3-4 повратна иглена убода.
- На средини ширине чаршава израђује се разрез дужине 50 cm, ширине 1 cm. Крајеви разреза удаљени су од краја чаршава на једној страни 105 cm, а на другој 125 cm. У разрез се прво ушива летвица ширине 4 cm која се окрене и проштепа два пута, прво ширином 2 mm, затим ширином 3,5 cm уз истовремено подавијање летвице да се не осипа.
- У поруб чаршава се убацује се текстилна етикета, која треба да садржи следеће податке: скраћени назив и место добављача/произвођача, годину производње, сировински састав и услове одржавања, при чему симболи за одржавање морају да буду усаглашени са SRPS EN ISO 3758;
- За шивење чаршава користи се тројични памучни конац;
- Израђени чаршав мора да буде очишћен од свих остатака конца, испеглан и савијен на погодан начин.
- Изглед и димензије чаршава приказани су на слици 1.

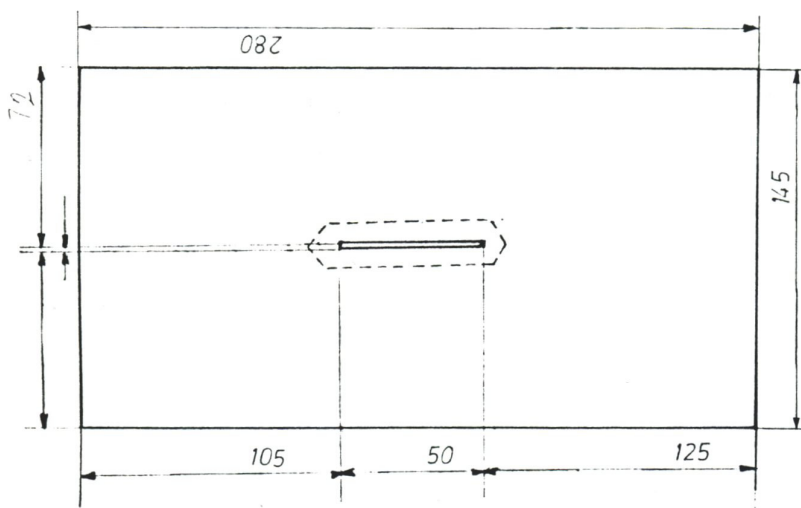

Слика 1 - Изглед и димензије чаршава за операције са разрезом

Компреса абдоминална (добро на редном броју 2) и **компреса абдоминална са металном плочицом** (добро на редном броју 3) израђују се од тканине тетра платно, бељено, следећих карактеристика:

- Сировински састав: 100% памук;
- Површинска маса тканине са 8,5% влаге: најмање 106 g/m² (толеранција + 20 %);
- Тканина мора да буде равномерно изаткана, без ређих и гушћих места, невезаних и задебљалих жица, мрља и других лако уочљивих грешака;
- Прекидна сила тканине: - у правцу основе: најмање 260 N,

- у правцу потке: најмање 260 N;

- Промена димензија тканине прањем на 95°C, по дужини и ширини: највише 7%;
- Реакција воденог екстракта (pH) мора да буде од 5 до 7,5.

Начин израде компресе абдоминалне

- Искројена компреса је квадратног облика. Код кројења компресе морају да се одстране оштећена места на тканини, као што су грешке у преплетају, испуштене жице, задебљања на тканини, разне мрље и слично. Све странице се порубљују затвореним шавом, а крајеви компресе морају да буду учвршћени. Димензије порубљене компресе износе најмање (45 x 45) cm, толеранција +10%;
- На једном углу компресе испод поруба је увучена и чврсто ушивена бела памучна кепер трака ширине 15 mm, дужине 500 mm;
- Шивење компресе мора да буде солидно са правилним и равним штеповима, без пропуштених иглених убода. Густина машинских иглених убода је од 10 до 12 убода на 20 mm;
- У поруб компресе убацује се текстилна етикета (на једном углу компресе), која треба да садржи следеће податке: скраћени назив и место добављача/произвођача, годину производње, сировински састав и услове одржавања, при чему симболи за одржавање морају да буду усаглашени са SRPS EN ISO 3758;
- Изглед и димензије компресе абдоминалне приказани су на слици 1.

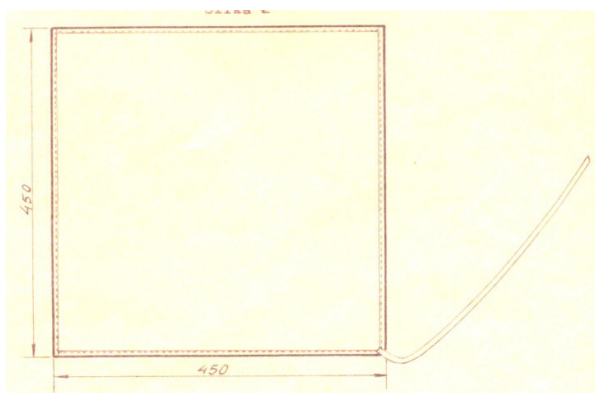

Слика 1 – Изглед и димензије компресе абдоминалне

Начин израде компресе абдоминалне са металном плочицом

- Искројена компреса је квадратног облика. Све странице се порубљују затвореним шавом. Димензије овако порубљене компресе износе најмање (45 x 45) cm, толеранција +10%;
- Готова компреса има облик засеченог квадрата, који се формира тако што се један правоугли део савије и затвори, с тим што се пре затварања у троугласти савијени део убацује алуминијумска плочица кружног облика, пречника 10 mm;
- Шивење компресе мора да буде солидно са правилним и равним штеповима, без пропуштених иглених убода. Густина машинских иглених убода је од 10 до 12 убода на 20 mm. Крајеви компресе морају да буду учвршћени.

Напомене:

- 1) Одступања у квалитету су дозвољена само у оквиру задатих толеранција у овим техничким спецификацијама;

- 2) Лабораторијска провера квалитета се врши из готових добара;
- 3) За параметре квалитета за које нису наведене методе испитивања, користе се методе испитивања према важећим SRPS стандардима, SRPS ISO, SRPS EN ISO стандардима или еквивалентним EN/ISO стандардима;
- 4) Параметри квалитета, који нису дефинисани овим техничким спецификацијама, дефинишу се овереним узорцима.

Д О Б А В Љ А Ч:
"TEAM TRADERS COMPANY" доо
Београд
директор
Ана Ђурчић Костић

НАРУЧИЛАЦ:
ДИРЕКЦИЈА ЗА НАБАВКУ И ПРОДАЈУ
ДИРЕКТОР
п у к о в н и к
др Александар Буквић, дипл.инж.

(потпис)

(потпис)

ВРСТЕ И КОЛИЧИНЕ ДОБАРА СА ДИСПОЗИЦИЈАМА

Ред. бр.	Наименовање (врсте добара)	Јед. мере	ВБ Ниш	ВМА	ВМЦ НС	Укупна количина
1	КОМПРЕСА зелена 100x90	ком	500	19.000	100	19.600
2	КОМПРЕСА абдоминална, бела	ком		2.000	700	2.700
3	КОМПРЕСА абдоминална са металном плочицом, бела	ком		2.000		2.000
4	ЧАРШАВ за операцију без разреза, зелени	ком		2.500	100	2.600
5	ЧАРШАВ за операцију са разрезом, зелени	ком		1.000	200	1.200

ДОБАВЛАЧ:
"TEAM TRADERS COMPANY" доо
 Београд
 директор
 Ана Ђурчић Костић

НАРУЧИЛАЦ:
ДИРЕКЦИЈА ЗА НАБАВКУ И ПРОДАЈУ
ДИРЕКТОР
 п у к о в н и к
 др Александар Буквић, дипл.инж.

 (потпис)

 (потпис)